

Négytengelyes, négytartályos, lengyel gyártmányú lehozottcsöves egyoldali alsó ürítésű, tartályonkénti levegőbetáplálású poranyagszállító iker tartályvagon

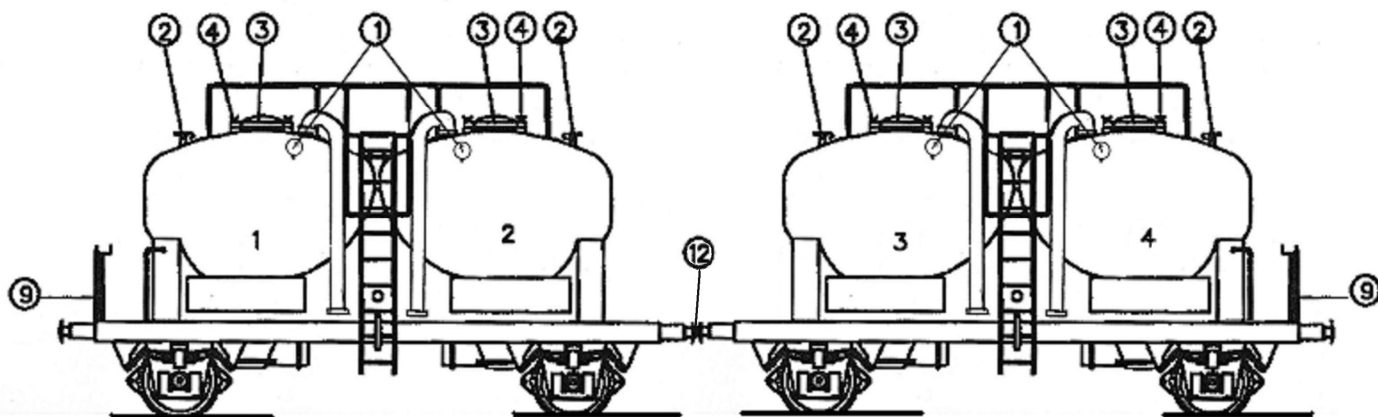

Műszaki adatok:

Maximális hossza:	17 480,0 mm
Maximális szélessége:	3 000,0 mm
Maximális magassága:	4 016,0 mm
Saját tömeg (kb.):	26,0 tonna
Raktömeg (kb.):	54,0 tonna
Úrtartalom:	4 X 13,2 m ³
Összesen:	52,8 m ³
Maximális üzemi nyomás	3,0 bar

Terhelési határ

	A	B	C
S	38	46	54
120	00		

A vagon RIV forgalomban korlátozás nélkül közlekedtethető.

Jelmagyarázat:

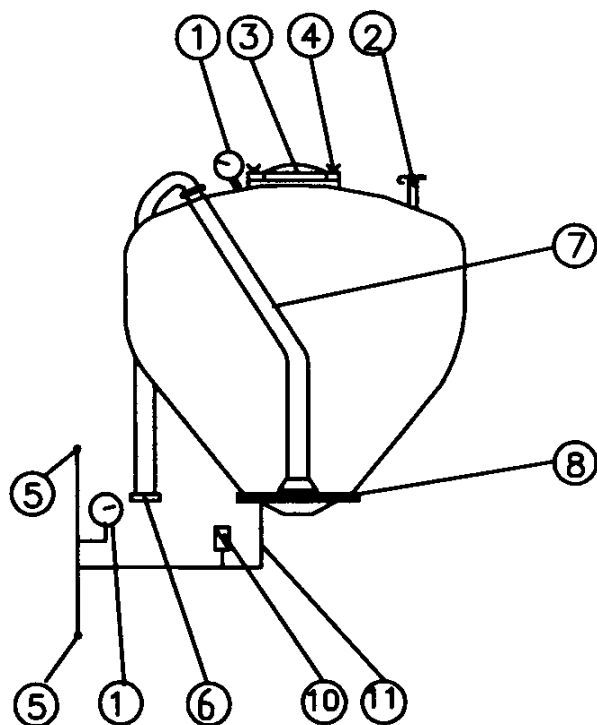

1. Manométer (nyomásmérő műszer)
2. Karos légtelenítőcsap
3. Töltőnyílást záró tartályfedél
4. Fedélleszorítócsavar
5. ø52 mm-es ("C" típusú) betáplálólevegő csatlakozó csonk zárókupakkal (DIN 14332,14307, ÖNORM F2131, MSZ 1057)
6. ø110 mm-es("A" típusú) anyagelvezető cső csatlakozó csonk zárókupakkal vagy zárósapkával (DIN 14303,ÖNORM F2120, F2129,MSZ 1057)
7. Ürítőcső
8. Lazítószövetet tartalmazó lazítószervezet
9. Kézifék
10. Biztonsági szelep (Nyomáshatároló)
11. Betápláló levegővezeték
12. Csavarkapocs (oldhatatlan kötés)