

Négytengelyes, négytartályos, román gyártmányú, levegőrásegítéssel kétoldali alsó ürítésű, tartályonkénti levegőbetáplálású poranyagszállító tartályvagon

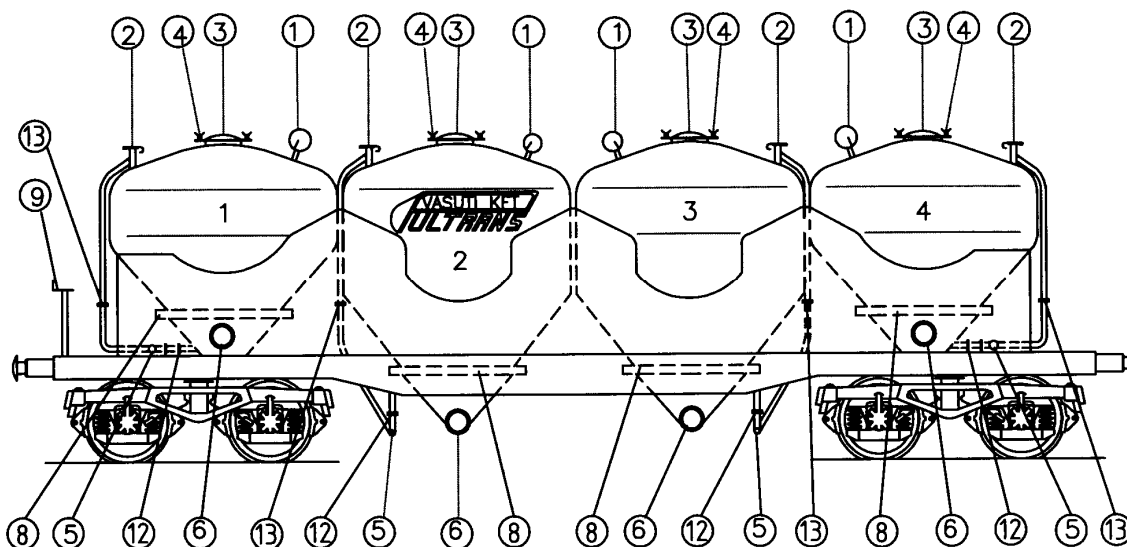

Műszaki adatok:

Maximális hossza:	14 040,0 mm
Maximális szélessége:	2 980,0 mm
Maximális magassága:	4 247,0 mm
Saját tömeg (kb.):	26,0 tonna
Raktömeg (kb.):	54,0 tonna
Ürtartalom:	2 x 9,2 + 2 x 14,3 m ³
Összesen:	47,0 m ³
Maximális üzemi nyomás	3,0 bar

Terhelési határ

	A	B1	B2	C
S	38	44	46	54
120	00			

A vagon RIV forgalomban korlátozás nélkül közlekedtethető.

Jelmagyarázat:

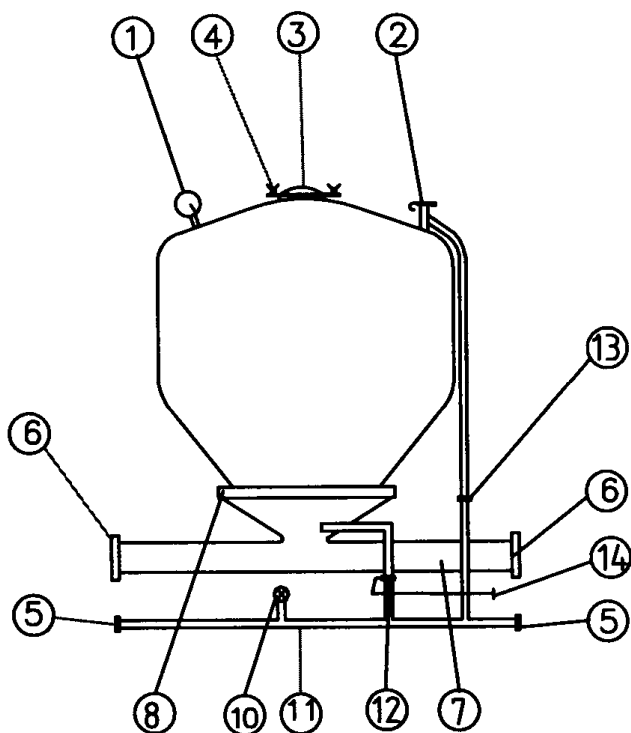

1. Manométer (nyomásmérő műszer)
2. Karos légtelenítőcsap
3. Töltőnyílást záró tartályfedél
4. Fedéleszorítócsavar
5. ø52 mm-es ("C" típusú) betáplálólevegő csatlakozó csonk zárókupakkal (DIN 14332, 14307, ÖNORM F2131, MSZ 1057)
6. ø110 mm-es ("A" típusú) anyagelvezető cső csatlakozó csonk zárókupakkal vagy zárósapkával (DIN 14303, ÖNORM F2120, F2129, MSZ 1057)
7. Üritőcső
8. Lazítószövetet tartalmazó lazító szerkezet
9. Kézifék
10. Biztonsági hasadótárcsa (Nyomáshatároló)
11. Betápláló levegővezeték
12. Betápláló levegőcsap
13. Rásegítő levegőcsap
14. Betápláló levegőcsapot mozgató rudazat