

# Négytengelyes, négytartályos, lengyel gyártmányú, 61 m<sup>3</sup>-es, kétoldali alsó ürítésű, tartályonkénti levegőbetáplálású poranyagszállító tartályvagon

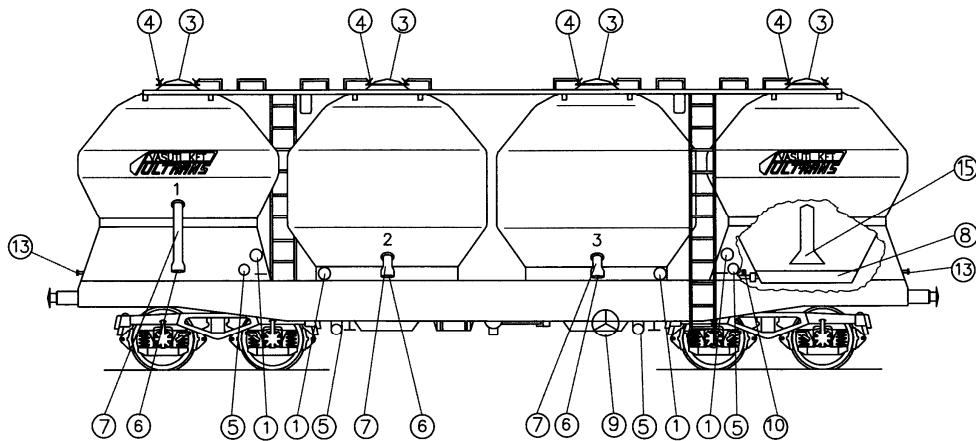

## Műszaki adatok:

Maximális hossza:	14 040,0 mm
Maximális szélessége:	3 100,0 mm
Maximális magassága:	4 224,0 mm
Saját tömeg (kb.):	27,0 tonna
Raktömeg (kb.):	53,0 tonna
Úrtartalom:	2 x 12,5 + 2 x 18 m <sup>3</sup>
Összesen:	61,0 m <sup>3</sup>
Maximális üzemi nyomás	3,0 bar

## Terhelési határ

	A	B1	B2	C
S	37	43	45	53
120	00			

A vagon RIV forgalomban korlátozás nélkül közlekedtethető.

## Jelmagyarázat:

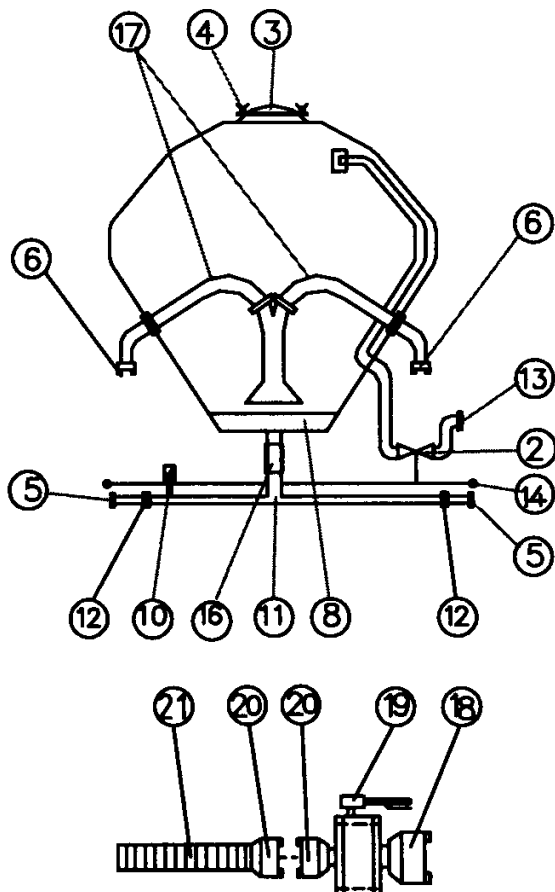

1. Manométer (nyomásmérő műszer)
2. Légtelenítő golyóscsap
3. Töltőnyílást záró tartályfedél
4. Fedéleszorítócsavar
5. ø52 mm-es ("C" típusú) betáplálólevegő csatlakozó csonk zárókupakkal (DIN 14332, 14307, ÖNORM F2131, MSZ 1057)
6. ø110 mm-es (Guillemin) anyagelvezető cső csatlakozó csonk zárókupakkal vagy zárósapkával (EN ISO 228-1)
7. Üritőcső
8. Lazítószövetet tartalmazó lazítószerkezet
9. Kézifék
10. Biztonsági szelep (Nyomáshatároló)
11. Betápláló levegővezeték
12. Visszacsapó szelep
13. Légtelenítőcső
14. Légtelenítő csapot mozgató rudazat
15. Szifoncsőharang
16. Flexibilis gumicső
17. Szifoncső

## Opcionális ürítési tartozékok:

18. Pillangószelep kapocs
19. Pillangószelep
20. Pillangószelep kapocs
21. Anyagelvezető gégecső