

Kéttengelyes, kéttartályos, lengyel gyártmányú lehozottcsöves egyoldali alsó ürítésű, tartályonkénti levegőbetáplálású poranyagszállító tartályvagon

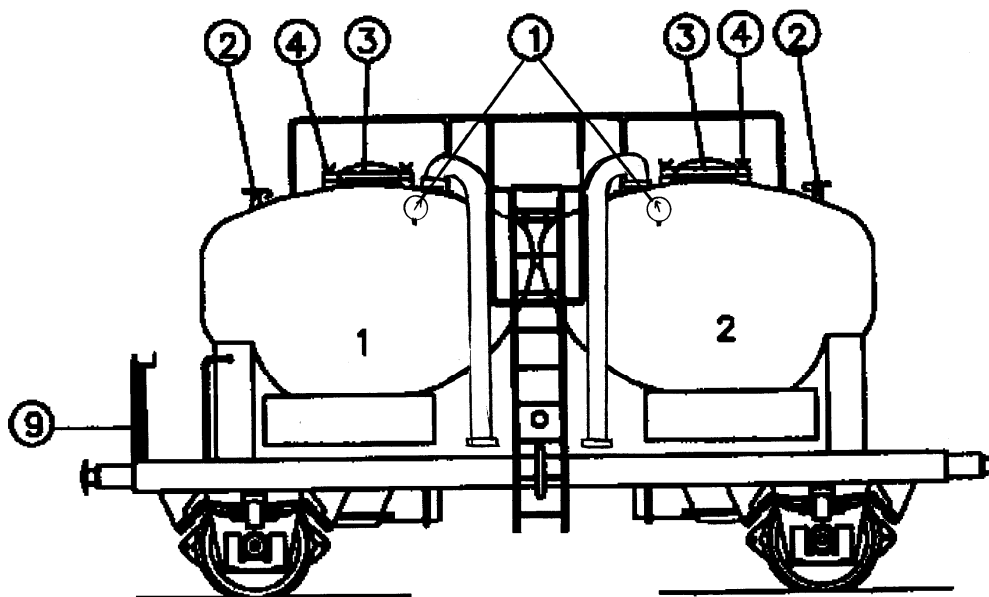

Műszaki adatok:

Maximális hossza:	8 740,0 mm
Maximális szélessége:	3 000,0 mm
Maximális magassága:	4 016,0 mm
Saját tömeg (kb.):	13,0 tonna
Raktömeg (kb.):	27,0 tonna
Ürtartalom:	2 X 13,2 m ³
Összesen:	26,4 m ³
Maximális üzemi nyomás	3,0 bar

Terhelési határ

	A	B	C
S	19	23	27
120	00		

A vagon RIV forgalomban korlátozás nélkül közlekedtethető.

Jelmagyarázat:

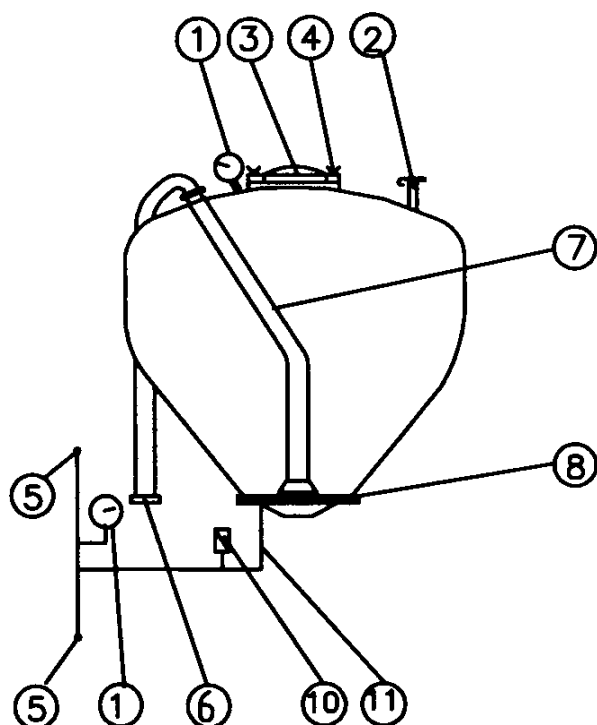

1. Manométer (nyomásmérő műszer)
2. Karos légtelenítőcsap
3. Töltőnyílást záró tartályfedél
4. Fedélleszorítócsavar
5. ø52 mm-es ("C" típusú) betáplálólevegő csatlakozó csonk zárókupakkal (DIN 14332, 14307, ÖNORM F2131, MSZ 1057)
6. ø110 mm-es ("A" típusú) anyagelvezető cső csatlakozó csonk zárókupakkal vagy zárósapkával (DIN 14303, ÖNORM F2120, F2129, MSZ 1057)
7. Üritőcső
8. Lazítószövetet tartalmazó lazítószerkezet
9. Kézifék
10. Biztonsági szelep (Nyomáshatároló)
11. Betápláló levegővezeték